

Hartmetallfräser - Schliff 90

Zum schonenden und spannungsfreien Ausbetten von Legierungen-Guss.

Beim Herstellen von Gussteilen, wie Brücken, Spangen etc. wird der Legierungsguss in Einbettmassen gegossen.

Nach dem Aushärten des Gusses, muss die Einbettmasse vom Gussteil entfernt werden.

Dafür wird nun der Investment-Trimmer verwendet. Durch die spezielle Verzahnung lässt sich die Einbettmasse leicht wegschleifen.

TC Cutter - cut 90

For safe and easy devesting of cast alloys.

Molten alloys are cast into investment moulds when fabricating cast units, e.g. bridges, clasps etc.

After the cast alloy has cooled, the investment has to be removed from the casting.

The investment trimmer is used for this. Its special blade geometry ensures the investment is easily removed.

Fraise en carbure - denture 90

Pour un dégagement en douceur et sans tension des alliages coulés.

Lors de la fabrication de composants à couler comme les bridges, les appareils, etc... l'alliage à couler est mis en revêtement.

Après durcissement de la coulée, le revêtement doit être déposé de la partie coulée.

Pour cela, Investment-Trimmer est utilisé à ce moment. Grâce à sa denture spéciale, le revêtement est facilement retiré.

90
Investment Trimmer

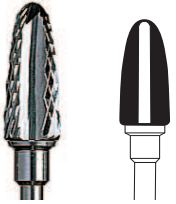

Fig. No	251
L mm	14,0
Size $\varnothing/_{10}$ mm	060
Shank	Order No.
HP	5490.060HP
	ISO 500 104...

Reparatur-Fräser

Zum Aufrauen von Kunststoff- Prothesen und zum Einschleifen von Retentionen an Kunststoffzähnen.

Repair Cutter

To roughen up denture acrylics as well as for processing of retentions onto acrylic teeth.

Fraise à réparations

Pour réaliser des rétentions mécaniques dans les résines pour prothèses mobiles et dans les dents acryliques.

C108
Reparaturfräser
Repair Cutter
Fraise à réparations

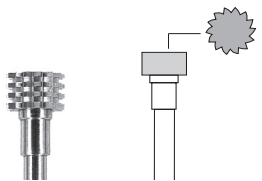

L mm	3,5
Size $\varnothing/_{10}$ mm	060
Shank	Order No.
HP	C108.104.060
	118 174 060
	5.000



Stahl-Fräser zur Bearbeitung von Kunststoffen und Gips

Schnittfreundige Verzahnung für einen hohen Materialabtrag. Ist leicht zu führen, hakt nicht ein und erzeugt glatte Material- Oberflächen. Drehzahl opt. 10.000 upm, nur mit leichtem Anpressdruck arbeiten.

Steel-Cutter for trimming acrylics and plaster

Very efficiently cutting blades for high material reduction. Is easy to use, does not catch and produces smooth material surfaces. Speed opt. 10.000 rpm, apply only light pressure during preparation.

Fraise en acier pour le traitement des résine et plâtre

Denture efficace permettant d'enlever beaucoup de matières. Est facile à utiliser, n'accroche pas et permet d'obtenir des surfaces lisses. Vitesse de rotation optimale de 10.000 rpm, à utiliser uniquement sous faible pression.

72
Stahl-Fräser
Steel-Cutter
Fraise en acier



opt. 10.000 / max. 15.000

L mm	12,0
Size $\varnothing/_{10}$ mm	070
Shank	Order No.
HP	72.104.070
	155 171 070



Dieses Dokument wird Ihnen zur Verfügung gestellt von:

Med-Dent24 Handelsgesellschaft mbH
Gotenweg 7
63128 Dietzenbach

Telefon: +49 (0)6074 803 3615
Telefax: +49 (0)6074 803 4092
E-Mail: info@med-dent24.com

Registergericht: Offenbach am Main
Registernummer: HRB 56518
Umsatzsteuer-Identifikation-No.: DE307869540

Geschäftsführerin: Ana Ban