

Käyttöohje



CE
0297

PEOPLE HAVE PRIORITY



Kirurgia

Käsikappale S-11 L
jossa pienois-LED+

Sisällys

Symbolit	4
Käyttöohjeessa	4
lääkinnällisessä laitteessa / pakkauksessa	5
1. Johdanto	6
2. Turvallisuusohjeita	9
3. Tuotekuvaus	13
4. Käyttöönotto	14
Kiinnitys ja irrotus	14
Pyörivät instrumentit	17
Pyörivän instrumentin vaihto	18
Koekäyttö	19
5. Hygienia ja välinehuolto	20
Yleisohjeita	20
Rajoitus uudelleenvalmistelun yhteydessä	22
Ensikäsittely käyttöpaikassa	23

Manuaalinen puhdistus	24
Manuaalinen desinfiointi	29
Koneellinen puhdistus ja desinfiointi	30
Kuivaus	32
Tarkastukset, välinehuolto ja testaus	33
Pakkaus	38
Sterilointi.....	39
Varastointi.....	41
6. Huolto	42
7. W&H-lisätarvikkeet ja -varaosat	43
8. Tekniset tiedot	44
9. Hävittäminen	46
Takuuehdot.....	47
Valtuutetut W&H-huoltopisteet	49



VAROITUS!

(Loukkaantumisvaara)



HUOMIO!

(Vaurioitumisvaara)



Yleisiä ohjeita,
ei vaaraa henkilöille
tai esineille



Älä hävitä talousjätteen
joukossa

R_x_{only}

Huom!

Yhdysvaltain lakien mukaan tämän lääkinnällisen laitteen myynti on sallittua vain hammaslääkäreille, lääkäreille tai muille terveydenhuollon työntekijöille tai tällaisten määräyksestä osavaltion hyväksynnällä, jonka mukaan henkilö osaa käyttää tällaista lääkinnällistä laitetta tai antaa sen käytettäväksi henkilölle, joka osaa käyttää sitä.

Symbolit

lääkinnällisessä laitteessa / pakkauksessa



CE-merkintä ja
myöntämipaikan
tunnusnumero



DataMatrix Code
tuotetiedoille, mukaan
lukien UDI (Unique Device
Identification)



Tietomuoto Health Industry
Bar Code -koodin mukaan



Tuotenumero



Lämpödesinfioitavissa



Steriloitavissa mainittuun
lämpötilaan saakka



Sarjanumero



UL-merkintä
Kanadassa ja
Yhdysvalloissa
hyväksytyille
komponenteille



Valmistuspäivämäärä

1. Johdanto

W&H:n laatu politiikassa kiinnitämme erityisen huomion asiakkaitten tyytyväisyyteen. Tämä lääkinällinen laite on kehitetty, valmistettu ja tarkastettu voimassa olevien laillisten säädösten ja määräysten mukaisesti.

Oman ja potilaiden turvallisuuden tähden

Lue käyttöohje ennen ensikäyttöä. Käyttöoppaan tarkoitus on esitellä lääkinällisen laitteen käyttöominaisuudet sekä opastaa sen taloudelliseen ja turvalliseen käsittelyyn ja varmistaa häiriötön käyttö.



Noudata turvallisuusohjeita.

Käyttötarkoitus

Kovakudoksen kirurgiseen preparointiin.



Tarkoituksen vastainen käyttö saattaa vahingoittaa lääkinällistä laitetta ja aiheuttaa siten riskejä ja vaaratilanteita potilaalle, käyttäjälle tai muille henkilöille.

Käyttäjän pätevyys

Olemme kehittäneet ja suunnitelleet lääkinnällisen laitteen erityisesti lääkäreiden tarpeita ja taitoja silmällä pitäen.

EU-direktiivin mukainen valmistus



0297

Lääkinnällinen laite vastaa direktiivin 93/42/ETY määräyksiä.

Valmistajan vastuu

Valmistaja voi pitää itseään vastuullisena lääkinnällisen laitteen turvallisuuden, luotettavuuden ja toiminnan vaikutuksista vain, jos seuraavia ohjeita noudatetaan:

- > Lääkinnällistä laitetta on käytettävä tämän käyttöohjeen mukaisesti.
- > Lääkinnällisessä laitteessa ei ole mitään käyttäjän itsensä korjattavissa olevia osia.
- > Ainoastaan valtuutetut W&H-huoltopisteet (ks. s. 49) saavat suorittaa muutos- ja korjaustöitä.

Asiantunteva käyttö

Lääkinnällinen laite soveltuu vain asiantuntevaan käyttöön käyttötarkoituksen, ja sen lisäksi on noudatettava voimassa olevia työturvallisuussäädöksiä ja tapaturmantorjuntatoimia sekä tätä käyttöohjetta.

Lääkinnällisen laitteen saa valmistella ja sitä saa huoltaa ainoastaan valmistajan suositusten sekä infektioita ehkäisevien menettelytapojen mukaisesti.

Epäasiallinen käyttö, esim. puutteellinen hygienia ja välinehuolto, annettujen ohjeiden huomiotta jättäminen, tai sellaisten lisätarvikkeiden ja varaosien käyttö, jotka eivät ole W&H:n hyväksymiä, vapauttaa meidät kaikista takuovelvoitteista tai muista vaatimuksista.



Kaikki lääkitsevän laitteen yhteydessä ilmaantuneet, vakavat ongelmat on ilmoitettava valmistajalle ja asiaan kuuluvalla viranomaisella!

2. Turvallisuusohjeita



- > Varastoi lääkinnällinen laite ennen ensikäyttöönottoa 24 tunniksi huoneenlämpötilaan.
- > Lääkinnällisen laitteen käyttö on sallittua vain niissä hoitokoneissa, jotka vastaavat normeja IEC 60601-1 (EN 60601-1) ja IEC 60601-1-2 (EN 60601-1-2).
- > Huolehdi kunnollisista käyttöolosuhteista ja toimivasta jäähdytysainevirrasta.
- > Varmista, että käytettävissä on aina riittävä määrä soveltuvaa jäähdytysainetta ja huolehdi asianmukaisesta imulaitteesta.
- > Jäähdytysaineen syötön puuttuessa lääkinnällinen laite on pysäytettävä heti.
- > Tarkasta ennen jokaista käyttöä, ettei lääkinnällinen laite ole vioittunut eikä siinä ole irtoavia osia.
- > Älä käytä vaurioitunutta lääkinnällistä laitetta.
- > Kiinnitä lääkinnällinen laite ainoastaan moottorin ollessa sammutettuna.
- > Älä koskaan käytä lääkinnällisen laitteen lukitussalppaa käytön aikana. Tällöin pyörivä instrumentti irtoaa tai lääkinnällinen laite kuumenee.
- > Suorita ennen jokaista käyttöä koekäyttö.
- > Vältä käsittelykohdan ylikuumenemista.



- > Älä kosketa pehmytkudosta käsikappaleen kärkiosalla (palovammojen vaara)!
- > Vältä LED:in ja pehmytkudoksen välistä kosketusta (palovammojen vaara LED:in kuumenemisen vuoksi).
- > Lääkinnällistä laitetta ei saa käyttää valoanturina.
- > Älä katso suoraan LED-valoon.



Lääkinnällinen laite ei sovellu käytettäväksi räjähdysalttiilla alueilla.

Sähkömagneettisten kenttien aiheuttamat riskit



Sähköiset, magneettiset ja sähkömagneettiset kentät saattavat vaikuttaa implantoituihin järjestelmiin, kuten sydämentahdistimien ja rytmihäiriötahdistimien toimivuuteen (ICD).

- > Kysy asiakkaalta ja käyttäjältä ennen lääkinnällisen laitteen käyttöä, onko heillä implantoituja laitteita, ja tarkista käyttö.
- > Arvioi hyöty-riskisuhde.
- > Älä tuo lääkinnällistä laitetta implantoitujen järjestelmien lähelle.
- > Suorita soveltuvat varotoimenpiteet hätätilanteiden varalta ja reagoi välittömästi terveyttä koskeviin muutoksiin.
- > Tietyt oireet, kuten nopeampi sydämen syke, epätasainen pulssi ja huimaus saattavat olla merkkejä ongelmista sydämentahdistimen tai ICD:n kanssa.

Ensikäyttöä edeltävä hygienia ja välinehuolto



- > Lääkinnällinen laite on tehtaalta tullessaan steriloimaton ja saumattu PE-kalvoon.
- > PE-kalvoa ja pakkausta ei voida steriloida.



- > Puhdista, desinfioi ja voitele lääkinnällinen laite.
- > Steriloi lääkinnällinen laite, suuttimen puhdistustyökalu ja jäähdytysaineputki.

3. Tuotekuvaus

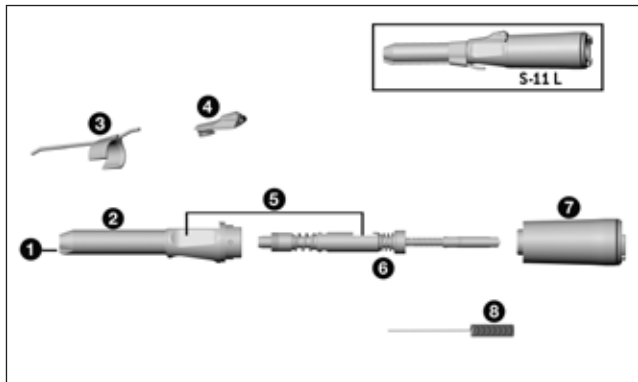

- 1 LED
- 2 Käsikappaleen kärkiosa*
- 3 Jäähdytysaineputki (säädettävä)
- 4 Lukitussalpa
- 5 Lukitussalpapinta
- 6 Akseli
- 7 Hylsy*
- 8 Pitkä suuttimen puhdistustyökalu

* Symbolit osissa 2 ja 7

- Hylsy auki
- ↔ Kiertosuunta
- Hylsy lukittu



Älä kiinnitä tai irrota lääkinällistä laitetta, kun moottori käy!



Läkinällinen laite sopii käytettäväksi yhdessä W&H-sähkömoottoreiden EM-19 LC / EM-19 ja W&H Implantmed SI-10xx:n kanssa. Vain yhdessä näiden tuotteiden kanssa voit hyödyntää kaikkia lääkinällisen laitteen etuja (esim. jatkuva valaistus kaikilla nopeuksilla).



Läkinällistä laitetta saa käyttää ainoastaan yhdessä W&H-sähkömoottoreiden EM-19 LC / EM-19 kanssa. Käytettäessä lääkinällistä laitetta muiden sähkömoottoreiden kanssa vastuu on ainoastaan käyttäjällä. Valmistaja ei vastaa vahingoista.

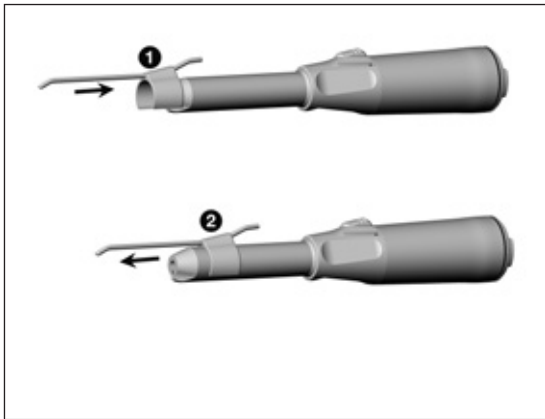

Jäähdytysaineputki

- 1 Työnnä jäähdytysaineputki paikalleen.
tai
- 2 Vedä jäähdytysaineputki pois.

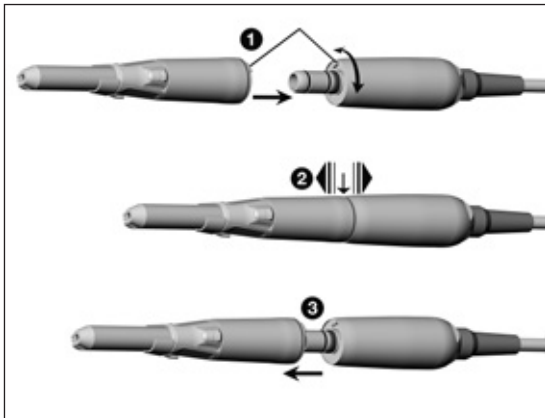

Lääkinnällinen laite

❶ Kiinnitä lääkinällinen laite moottoriin ja käännä sitä, kunnes kuulet sen loksahavan paikoilleen.



❷ Tarkista, että kiinnitys pitää.

tai

❸ Irrota lääkinällinen laite.

Pyörivät instrumentit



- > Käytä vain täysin moitteettomia pyöriviä instrumentteja ja tarkkaile pyörivän instrumentin kiertosuuntaa. Noudata valmistajan antamia tietoja.
- > Kiinnitä pyörivä instrumentti ainoastaan lääkinällisen laitteen ollessa sammutettuna.
- > Älä koskaan tartu pyörivään tai juuri pyörimästä lakkaavaan instrumenttiin.
- > Älä koskaan käytä lääkinällisen laitteen lukitussalpaa käytön aikana. Tällöin pyörivä instrumentti irtoaa tai lääkinällinen laite kuumenee.

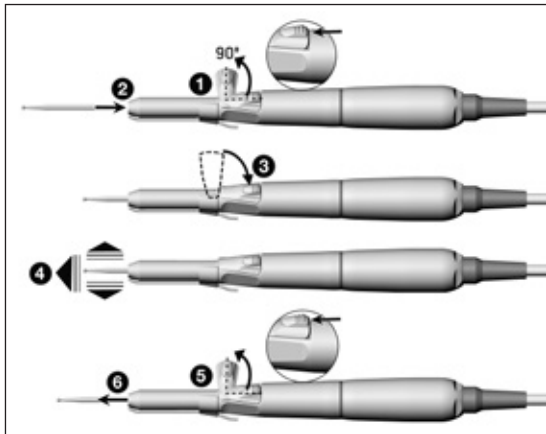

Pyörivän instrumentin vaihto

- ❶ Poista terän lukitussalvan lukitus ja käännä sitä.
- ❷ Työnnä pyörivä instrumentti vasteseen saakka.
- ❸ Käännä terän lukitussalpaa takaisin perusasentoon.



- ❹ Tarkista, että kiinnitys pitää.

tai

- ❺ Poista terän lukitussalvan lukitus ja käännä sitä.
- ❻ Poista pyörivä instrumentti.

Koekäyttö





Älä pidä lääkinällistä laitetta silmien korkeudella!

- > Kiinnitä pyörivä instrumentti.
- > Ota lääkinällinen laite käyttöön.



Jos käyttöhäiriöitä ilmenee (esim. tärinää, epätavallista melua, kuumenemista, jäähdytysaineen virtaushäiriöitä tai vuotoa), **pysäytä lääkinällinen laite heti** ja käänny valtuutetun W&H-huoltopisteen puoleen.

 > Noudata paikallisia ja kansallisia lakeja, direktiivejä, normeja ja määräyksiä puhdistuksessa, desinfioidussa ja steriloinnissa.

 > Käytä suojavaatteita, suojalaseja, kasvosuojainta ja suojakäsineitä.

 > Käytä manuaalisen kuivaukseen vain öljytöntä, suodatettua paineilmaa, jonka käyttöpaine on enintään 3 baaria.

Puhdistus- ja desinfiointiaineet



- > Noudata puhdistus- ja/tai desinfiointiaineen valmistajan antamia ohjeita ja varoituksia.
- > Käytä vain puhdistusaineita, jotka on tarkoitettu metallista ja muovista valmistettujen lääkinnällisten laitteiden puhdistukseen ja/tai desinfiointiin.
- > Desinfiointiaineen valmistajan ilmoittamia pitoisuuksia ja vaikutusaikoja on ehdottomasti noudatettava.
- > Käytä desinfiointiaineita, jotka seuraavat laitokset ovat hyväksyneet ja todenneet tehokkaiksi: Verbund für Angewandte Hygiene e.V. (VAH = sovellettavan hygienian liitto), Österreichische Gesellschaft für Hygiene, Mikrobiologie und Präventivmedizin (ÖGHMP = itävaltalainen hygieniaan, mikrobiologiaan ja lääkkeiden hallintaan keskittyvä yhdistys), Food and Drug Administration (FDA) ja U.S. Environmental Protection Agency (EPA).



Jos ilmoitettuja puhdistus- ja desinfiointiaineita ei ole saatavissa, käyttäjän vastuulla on vahvistaa käytetty menettely.



Lääkinnällisen laitteen käyttöikä ja toimivuus määrittyvät suuressa määrin käytön aikaisen mekaanisen rasituksen ja uudelleenvalmistelun aiheuttamien kemiallisten vaikutusten mukaan.

- > Lähetä käytetyt tai vaurioituneet lääkinälliset laitteet ja/tai sellaiset lääkinälliset laitteet, joissa on tapahtunut materiaalimuutoksia, valtuutettuun W&H-huoltopisteeseen.

Uudelleenvalmistelujaksot



- > W&H:n lääkinällisen laitteen kohdalla suosittelemme säännöllistä huoltoa 500 uudelleenvalmistelujakson tai yhden vuoden jälkeen.
- > W&H suosittelee 100 uudelleenvalmistelujakson jälkeen jäähdytysaineputken korvaamista uudella.



Puhdista lääkinällinen laite heti jokaisen toimenpiteen jälkeen. Näin sen sisään valunut neste (veri, sylki jne.) huuhtoutuu pois ja sisäosat eivät juutu paikoilleen.

- > Käytä lääkinällistä laitetta vähintään 10 sekunnin ajan tyhjäkäynnillä.
- > Varmista, että kaikki ulostuloaukot huuhdellaan.



- > Pyyhi instrumentin kaikki pinnat desinfiointiaineella.
- > Irrota pyörivä instrumentti.
- > Irrota lääkinällinen laite moottorista.



Huomioi, että esikäsittelyn yhteydessä käytetty desinfiointiaine on tarkoitettu ainoastaan henkilöiden suojaamiseen, eikä sen käyttö korvaa puhdistuksen jälkeistä desinfiointivaihetta.

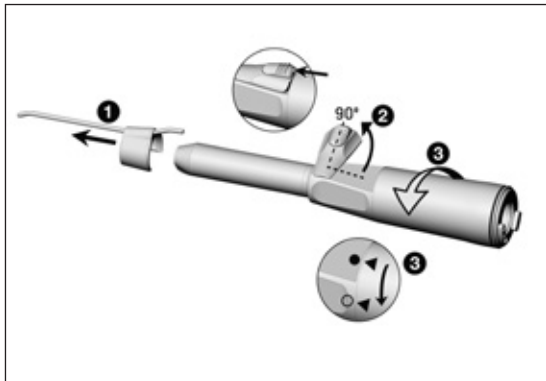

Lääkinnällisen laitteen purkaminen

- 1 Vedä jäähdytysaineputki pois.
- 2 Poista terän lukitussalvan lukitus ja käännä sitä.
- 3 Käännä hylsy irti käsikappaleen kärkiosasta kääntämällä sitä kerran.

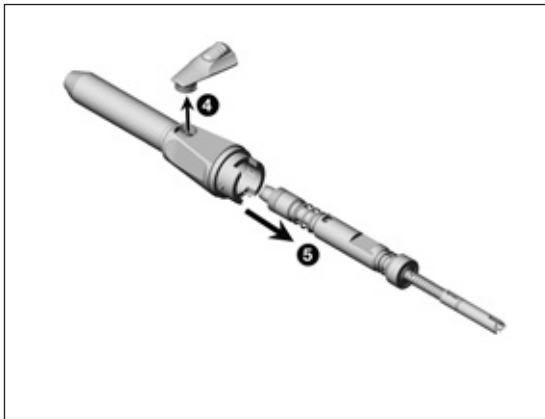

- 4 Irrota lukitussalpa.
- 5 Poista akseli käsikappaleen kärkiosasta.



Lääkinnällistä laitetta ei saa upottaa desinfiointiliuokseen tai ultraäänikylpyyn!

- > Puhdista lääkinällinen laite juoksevan juomaveden alla (< 35 °C / < 95 °F).
- > Huuhtele ja puhdista harjaamalla kaikki sisä- ja ulkopinnat.
- > Liikuta liikkuvia osia useamman kerran eteen ja taakse.
- > Poista nestejäät paineilmalla.

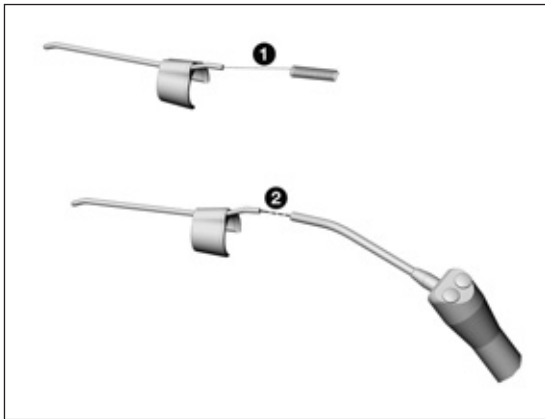

Ulkoisten jäähdytysaineputkien puhdistus



Irrotettava jäähdytysaineputki ja suuttimen puhdistustyökalu voidaan puhdistaa ultraäänikylvyssä ja/tai puhdistus- ja desinfiointilaitteessa.

①

Poista likakertymät varovaisesti ulostuloaukoista käyttäen suuttimen puhdistustyökalua.

②

Puhalla paineilmailla jäähdytysaineputki vapaaksi.



Jos ulostuloaukot tai jäähdytysaineputket ovat tukossa, käänny valtuutetun W&H-huoltopisteen puoleen.

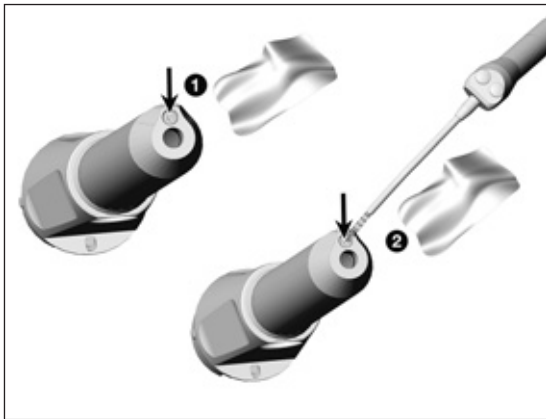

LED-valon puhdistus



Vältä LED-valon naarmuuntumista!

- 1 Pese LED puhdistusnesteellä ja pehmeällä liinalla.
- 2 Kuivaa LED paineilmalla tai varovaisesti pehmeällä liinalla.



- > Suorita jokaisen puhdistuksen jälkeen silmämääräinen tarkistus.
- > Lääkinnällistä laitetta, jonka LED on vahingoittunut, ei saa ottaa käyttöön. Ota yhteys valtuutettuun W&H-huoltopisteeseen.



> W&H suosittelee pyyhintädesinfiointia.



Todistuksen lääkinnällisen laitteen perussoveltuvuudesta hyvin toimivaan manuaaliseen sterilointiin on antanut riippumaton testilaboratorio käyttäen desinfiointiaineita »mikrozyd® AF wipes« (Schülke & Mayr GmbH -yhtiö, Norderstedt) ja «CaviWipes™» (Metrex-yhtiö).



W&H suosittelee koneellista puhdistusta ja desinfiointia puhdistus- ja desinfiointilaitteella (RDG).

- > Noudata puhdistus- ja desinfiointilaitteiden sekä puhdistus- ja/tai desinfiointiaineen valmistajan antamia ohjeita ja varoituksia.



Todistuksen lääkinnällisen laitteen perussoveltuvuudesta hyvin toimivaan koneelliseen desinfiointiin on antanut riippumaton testilaboratorio käyttäen puhdistus- ja desinfiointilaitetta »Miele PG 8582 CD« (Miele & Cie. KG -yhtiö, Gütersloh) ja puhdistusainetta »Dr. Weigert neodisher® MediClean forte« (Dr. Weigert GmbH & Co. KG, Hampuri).

- > Puhdistus lämpötilassa 55 °C (131 °F) – 5 minuuttia
- > Desinfiointi lämpötilassa 93 °C (200 °F) – 5 minuuttia



Ulkoisten jäähditysaineputkien koneellinen puhdistus ja desinfiointi



Käytä W&H-adapterisettiä
REF 07233500.

- 1 Ruuvaa W&H-adapteri injektorikiskon adapteriin.
- 2 Ruuvaa instrumentti W&H-adapteriin.
- 3 Aseta W&H-silikoniletku W&H-väliadapterin päälle.
- 4 Laita ulkoinen jäähditysaineputki W&H-silikoniletkuun.



- > Varmista, että lääkinnällinen laite on puhdistuksen ja desinfioinnin jälkeen täysin kuiva sisäisesti sekä ulkoisesti.
- > Poista nestejämmät paineilmalla.

Tarkastukset

- 
- > Tarkista lääkinällinen laite puhdistuksen ja desinfiionin jälkeen vaurioiden, näkyvän lian ja pintamuutosten varalta.
 - > Valmistele vielä likaiset lääkinälliset laitteet uudelleen.
 - > Steriloi koottu lääkinällinen laite puhdistuksen, desinfiionin sekä voitelun jälkeen.

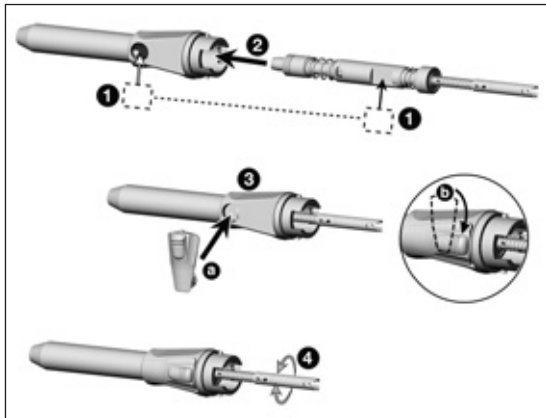

Lääkinnällisen laitteen kokoaminen



Kokoa purettu lääkinällinen laite
puhdistuksen ja desinfioidin jälkeen.

- > Ilman jäähditysaineputkea
- > Tyyppi- ja sarjanumeroiden pitää täsmätä

- 1 Huomioi lukitussalpapinnan sijoittaminen.
- 2 Laita akseli käsikappaleen kärkiosaan.
- 3 Laita poran lukitussalpa paikalleen (a) ja käännä se perusasentoon (b).
- 4 Tarkista akselin vapaa kääntyvyys.

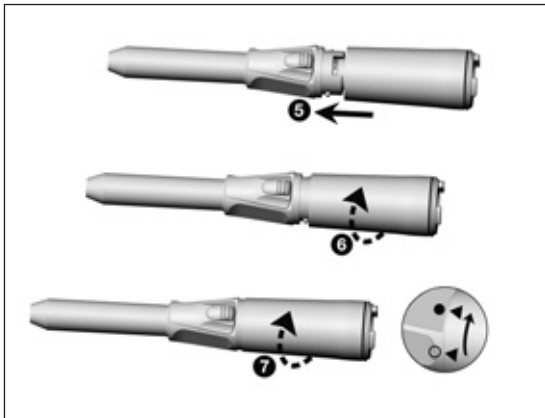

- 5 Kiinnitä hylsy käsikappaleen kärkiosaan.
- 6 Käännä hylsyä, kunnes kuulet sen loksautuvan paikoilleen.
- 7 Huomioi symbolit ja käännä osaa, kunnes se lukittuu paikoilleen.

Voitelu



> Voitele kuiva lääkinnällinen laite välittömästi puhdistuksen ja/tai desinfioinnin jälkeen.

Suositteluvat voiteluvälit

- > Välttämättä aina sisäisen puhdistuksen jälkeen
- > Ennen jokaista sterilointia

W&H Service Oil F1 -öljyllä, MD-400

- > Noudata sprayöljypullon ja pakkauksen ohjeita.
tai

W&H Assistina:lla

- > Noudata Assistina:n käyttöohjeen ohjeita.

Tarkistus voitelun jälkeen



- > Suuntaa lääkinällinen laite alaspäin.
- > Ota lääkinällinen laite käyttöön niin, että ylimääräinen öljy pääsee poistumaan.
- > Poista mahdollisesti ulos valunut öljy.
- > Ylimääräinen öljy saattaa johtaa lääkinällisen laitteen ylikuumentumiseen.



Pakkaa lääkinnällinen laite lisätarvikkeineen sterilointipakkaukseen, joka vastaa seuraavia vaatimuksia:

- > Sterilointipakkauksen on laadultaan ja käyttötarkoitukseltaan vastattava voimassa olevia standardeja ja sovelluttava sterilointimenettelyyn.
- > Sterilointipakkauksen on oltava riittävän suuri steriloitavalle tuotteelle.
- > Täytetty sterilointipakkaus ei saa olla liian kireällä.



W&H suosittelee standardin EN 13060, EN 285 tai ANSI/AAMI ST55 mukaista sterilointia.



- > Noudata höyrysterilointilaitteen valmistajan antamia ohjeita ja varoituksia.
- > Valitun ohjelman on sovellettava lääkinnälliselle laitteelle.



- > Vedä jäähdytysaineputki ennen sterilointia pois lääkinnällisestä laitteesta.



- > Steriloi jäähdytysaineputki ja lääkinnällinen laite.

Suosittelut sterilointijaksot

- > Höyrysterilointi (tyyppi B, N)
- > Sterilointiaika vähintään 3 minuuttia lämpötilassa 134 °C (273 °F), 4 minuuttia lämpötilassa 132 °C (270 °F), 30 minuuttia lämpötilassa 121 °C (250 °F)
- > Korkein sterilointilämpötila 135 °C (275 °F)



Todistuksen lääkinnällisen laitteen perussoveltuvuudesta hyvin toimivaan sterilointiin on antanut riippumaton testilaboratorio käyttäen höyrysterilointilaitetta LISA 517 B17L (W&H Sterilization S.r.l., Brusaporto (BG)) ja höyrysterilointilaitetta CertoClav MultiControl MC2-S09S273) (CertoClav GmbH -yhtiö, Traun).

“Dynamic-air-removal prevacuum cycle” (tyyppi B): Lämpötila 134 °C (273 °F) – 3 minuuttia*

Lämpötila 132 °C (270 °F) – 4 minuuttia*/**

“Gravity-displacement cycle” (tyyppi N): Lämpötila 121 °C (250 °F) – 30 minuuttia**

* EN 13060, EN 285, ISO 17665

** ANSI/AAMI ST55, ANSI/AAMI ST79



- > Säilytä steriilituote kuivassa sekä pölyltä suojatussa paikassa.
- > Steriilituotteen säilyvyys riippuu varastointiolosuhteista ja pakkaustyypistä.

6. Huolto

Korjaus ja palautuslähetys

Jos käyttöhäiriöitä ilmenee, käänny välittömästi valtuutetun W&H-huoltopisteen puoleen.

Ainoastaan valtuutetut W&H-huoltopisteet saavat suorittaa korjaus- ja huoltotöitä.



> Varmista, että lääkinnälliselle laitteelle on ennen palautusta suoritettu koko uudelleenvalmisteluprosessi.

7. W&H-lisätarvikkeet ja -varaosat



Käytä vain alkuperäisiä W&H-lisätarvikkeita ja -varaosia, jotka ovat W&H:n hyväksymiä.

Hankintaliike: W&H-piste

000301xx	Assistina 301 plus
30310000	Assistina TWIN (MB-302)
10940021	Service Oil F1, MD-400 (6 pcs)
02038200	Adapteri
00636901	Pitkä suuttimen puhdistustyökalu
06879500	Jäähdytysaineputki mallille S-11 L
07233500	Adapterisetti puhdistus- ja desinfiointilaitteeseen

8. Tekniset tiedot

		S-11 L
Välityssuhde		1:1
Värikoodit		sininen
Sallittu moottoriliitäntä	[W&H]	EM-19 LC / EM-19
Pyörivät instrumentit	ISO 1797 (Ø mm)	2,35*
Sallittu poran pituus	[mm]	45**
Pienin kiinnityspituus		vasteeseen saakka
Enimmäispyörimisnopeus	[min ⁻¹]	50 000
Jäähdytysainemäärä	ISO 14457 [ml/min]	> 50

min⁻¹ (kierrosta minuutissa)



* Voidaan käyttää System Strykeriä

** Pitempiä tai lyhyempiä pyöriviä instrumentteja käyttäessään käyttäjän on varmistettava oikeat käyttöolosuhteet niin, ettei hän vaaranna itseään, potilasta tai muita henkilöitä.

Lämpötilatiedot



Lääkinnällisen laitteen lämpötila käyttäjäpuolella:	enintään 55 °C (131 °F)
Lääkinnällisen laitteen lämpötila potilaan puolella:	enintään 50 °C (122 °F)
Työosan (pyörivän instrumentin) lämpötila:	enintään 41 °C (105,8 °F)

Ympäristöedellytykset

Varastointi- ja kuljetuslämpötila:

-40 °C ... +70 °C (-40 °F ... +158 °F)

Ilmankosteus varastoinnissa ja kuljetuksessa:

8 % ... 80 % (suhteellinen), ei kondensoituva

Käyttölämpötila:

+10 °C ... +35 °C (+50 °F ... +95 °F)

Ilmankosteus käytössä:

15 % ... 80 % (suhteellinen), ei kondensoituva

9. Hävittäminen



Varmista, etteivät osat ole hävitettäessä kontaminoituneet.



Noudata paikallisia ja kansallisia lakeja, direktiivejä, normeja ja määräyksiä hävittämisestä.

- > Lääkinnällinen laite
- > Sähkölaitteet
- > Pakkaus

Takuuehdot

Tämän lääkinällisen laitteen ovat mitä suurinta huolellisuutta noudattaen valmistaneet pätevät ammatti-ihmiset. Monipuoliset testit ja valvontatoimenpiteet takaavat moitteettoman toiminnan. On otettava huomioon, että takuuvaatimukset ovat voimassa vain, kun noudatetaan tämän käyttöohjeen kaikkia ohjeita.

W&H on valmistajana vastuussa ostopäivästä lukien materiaali- tai valmistusvioista takuuajan, joka on 24 kuukautta. Takuu ei kata lisätarvikkeita ja kuluvia materiaaleja (jäähdytysaineputki, suuttimen puhdistustyökalu, adapteri, adapterisetti).

Epäasiallisesta käytöstä johtuvista vioista tai korjauksista, jonka on tehnyt kolmas osapuoli, jota W&H ei ole valtuuttanut, emme vastaa!

Korvausvaatimukset on esitettävä ostotodistuksen kanssa toimittajalle tai valtuutettuun W&H-huoltopisteeseen. Korvauksen maksaminen ei pidennä takuu- tai mahdollista korvausvelvollisuusaikaa.

24 kuukauden takuu aika

Valtuutetut W&H-huoltopisteet

Vieraile W&H:n Internet-sivuilla osoitteessa <http://wh.com>

Valikkokohdasta »Service« (Huolto) löydät lähimmän valtuutetun W&H-huoltopisteesi.

Tai skannaa QR-koodi.



Valmistaja

W&H Dentalwerk Bürmoos GmbH

Ignaz-Glaser-Straße 53, 5111 Bürmoos, Austria

t + 43 6274 6236-0,

office@wh.com

f + 43 6274 6236-55

wh.com

Form-Nr. 50884 AFI

Rev. 003 / 17.12.2020

Oikeudet muutoksiin pidätetään